

Fiche technique

Batterie Lithium-Ion BIS-0360100SM

36 V / 10 Ah Batterie de vélo avec communication

Batterie Lithium-Ion dans boîtier métallique, clé, dispositif de sécurité et chargeur pour vélo électrique, prêt à l'emploi.

Données techniques:

Voltage nominal:	37 V
Capacité nominale C1:	10 Ah
Charge standard:	2 ou 4 A CC (courant constant)- charge jusqu'à 37 V, puis CV (voltage constant) 37 V, jusqu'à I= 0,5 A
Courant de décharge maximum:	10 A
Courant de pointe de décharge maximum:	30 A (maximum 1 sec.)
Tension de coupure:	30 V
Plage de température de fonctionnement:	Charge: 0 - 45°C Décharge: -20 - 60°C
Plage de température de stockage:	-20 - + 45°C
Poids:	3,4 Kg
Communication:	SM-Bus

Dimensions:

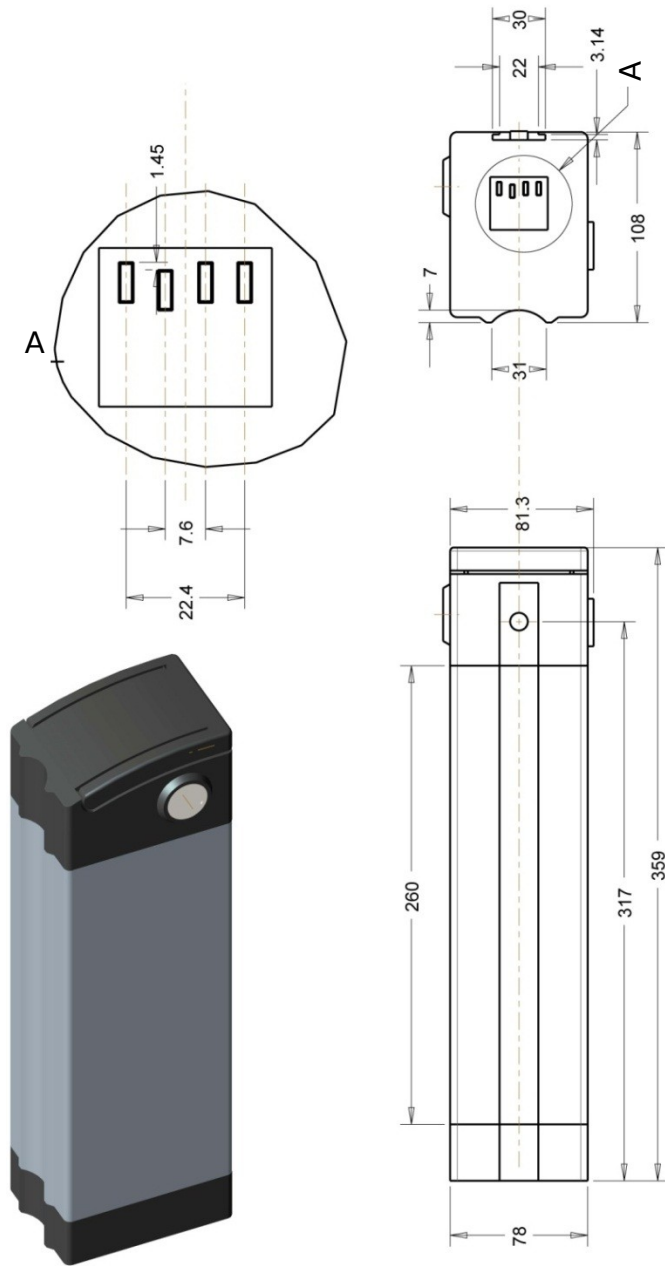

La batterie est livrée avec son chargeur et opérationnelle de suite .